

Аммоус

Аз милаг

Бехмар

# ПЕШГУФТОР

Бачагони меҳрубон



Оё метавонад чизе аз тилло беҳтар бошад? Агар тиллои бисёр дорӣ, ҳама чизро хариданат мумкин аст. Дар бозор ҳама чизе ки хоҳӣ, фурухта мешавад. Оё дар ҳақиқат ҳама чиз? Не, меҳр, хурсандӣ, хирад ва ғайраро харидан намешавад.

Китоби Муқаддас мегӯяд, ки тиллои тоза дар ивази ҳикмат дода намешавад. Худованд барои ту чизеро тайёр кардааст, ки ба ту аз тамоми ганҷҳои ин дунё бисёртар дода метавонад. Ин дарсхоро хонда, бин, ки Худо ба ту чиро ошкор кардан мехоҳад.

Дар бораи чизе ки меҳонӣ, хуб фикр кун, ва ҳамин тавр мефаҳмӣ, ки Исои Масеҳ чӣ хушхабаре шахсан барои ту дорад.

Ин дафтар яке аз ҷумлаи курсҳои мактаби Тавроту Инчил Аммоус аст, ки маҳз ба кӯдакону наврасон ёрдам мерасонанд. Ному насабатро навишта, чистонхоро пур карда, дафтарро ба дастурдиҳандаат ё муаллими мактаби якшанбегиат гардонда деҳ. Ў онро тафтиш мекунад ва баҳо мегузорад. Баъди бо баҳоҳои 3 то 5 тамом намудани курси сеюм ба ту ифтихорнома медиҳем.

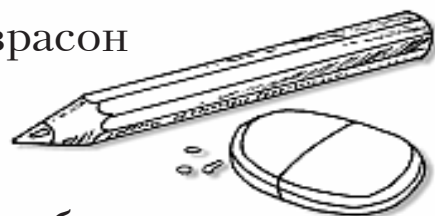

Акнун ба пеш!

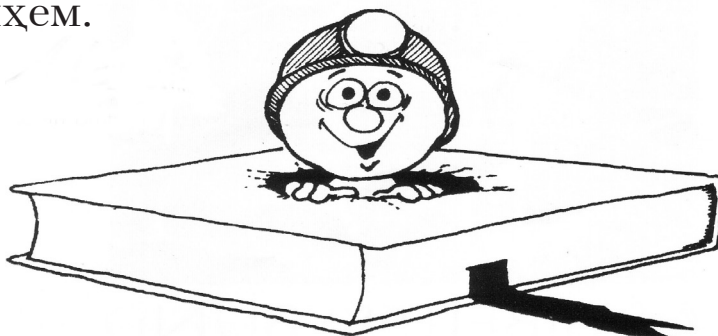



Ному насаб \_\_\_\_\_

## Диққат: Ҳамаи сатрҳои холиро пур кунед

Пас аз хондани ҳар як саҳифаи ин китоб ягон пайи пойро якто-якто пайиҳам ранг кун. Ин амалро ҳар рӯз ба ҷо овар.



Инчили Юҳанно боби 3 ояти 16-ро ёфта дар ин ҷо навис.

Агар ту дуо карда, ба Худованд Исо гӯӣ, ки аз ҳамаи корҳои нодурусти кардаат пушаймонӣ шудаи ва аз сидқи дил тавба кунӣ, он гоҳ Исо ба ваъдаи Худо вафо карда, туро мебахшад.

1. Юҳанно 1:9 мегӯяд: “Агар мо гуноҳҳои худро эътироф кунем, Ӯ амин ва одил аст, ки гуноҳҳои моро аз ҳар ноинсофӣ пок намояд”.

Мо дилпур буда метавонем, ки ҳақиқатан ба Худо тааллуқ дорем, зеро ки Худо ҳеҷ гоҳ ваъдаашро намешиканад.

*(Пайи пойро ранг кун)*





# 1 ЧИ ХЕЛ БА ПЕШ РАВАМ ?

Дуо гӯй! (Дар ин чо Луко 18:1-ро навис.)

---

---

**Китоби Муқаддасро хон!** Аъмол 17:11 мегӯяд: “Барои доништан, ки оё он чи Павлус ва Сило гуфтанд, рост аст, ин яҳудиёни Бирия Навиштаҳоро ҳар рӯз меомӯхтанд”.

(Ба зери калимаҳое хат каш, ки чӣ сари чанд вақт Китоби Муқаддас хондани онҳоро нишон медиҳанд.)

**Он чиро ки мехонӣ ба чо овар!** (Юҳанно 14:21-ро дар ин чо навишта, ба зери онҳое ки Исоро дӯст медоранд, хат каш.)

---

---

Яъқуб 1:22 мегӯяд, ки хондани Китоби Муқаддас мисли ба оина нигоҳ кардан аст. Он ба мо чизҳоеро нишон медиҳад, ки мо бояд ислоҳ кунем – одатҳои бад: фиреб кардан, дурӯғ гуфтан, нафрат доштан ва ғайраҳо. Мо бояд нисбати он чи, дар бораи худ мебинем, ягон илоҷ кунем, вагарна “оина” барои мо ёрдам намешавад.

Онҳое ки ба Китоби Муқаддас гӯш медиҳанд ва ба он итоат мекунанд, дар он чи мекунанд, баракатёфта мебошанд.

**Дуо гӯй:** Аз Худо илтимос кун, ки ба ту дар вақти хондани Китоби Муқаддас он чизҳоеро нишон диҳад, ки ислоҳ кардан даркор аст.





## БИЁБД ДУО ГҶЕМ

Мо ба Худо дар ҳар замон сӯҳбат карда метавонем, чунки Ӯ ҳеч гоҳ хоб нест ва барои шунидан ҳамеша тайёр аст.

Ҳар рӯз вақт чудо кардан фикри хуб аст, то ки фурсатро аз даст надиҳӣ. Дар ин чо баъзе чизҳо барои дуо кардан ҳастанд. Ту метавонӣ имрӯз бо Худо оиди ин чизҳо сӯҳбат кунӣ.

1. ШУКР ГҶӢЙ: Худоро барои ин қадар бузург ва қудратманд буданаш шукр гӯй.
2. ИҚРОР ШАВ: Ба Худо бигӯ, ки ту аз корҳои нодурусте ки имрӯз кардӣ, пушаймон шудӣ ва аз Ӯ илтимос кун, ки барои такрор накардани онҳо ба ту ёрӣ диҳад.
3. ДУО ГҶӢЙ: Барои дӯстон ва оилаи худ, ки Ӯро намешиносанд, дуо бигӯй. Аз Худо илтимос кун, то ба онҳо ёрӣ диҳад, ки дар бораи Ӯ фаҳманд.
4. ДУО ГҶӢЙ: Дар ҳаққи дӯстон ва оилаи масеҳии худ дуо кун, то ки барои пайравӣ кардан намунаи хуб бошанд.
5. ИЛТИМОС КУН: Худоро илтимос кун, ки ба ту ёрӣ диҳад, то ҳар рӯз барои Ӯ зиндагӣ кунӣ. Ҳангоме ки ягон чиз рӯй диҳад, қарори дуруст қабул кун ва ба Худо таваккал намо, то ба ту ёрӣ расонад.

Баъзе саҳифаҳои китоб барои дуо кардан ба ту пешниҳодҳои дигар низ медиҳанд, бинобар ин онҳоро ба вақти дуои худ илова кун.

АЗ САРЛАВҲА САР КАРДА КАЛИМАҲОИ ҲАМИН САҲИФАРО  
РАҚАМ ГУЗОР ВА ҚОЙИ ХОЛИРО ПУР КУН:

КАЛИМАҲОИ

2УМ    29УМ    51УМ    73УМ    10УМ    46УМ    24УМ

---    -----    ---    -----    -----    -----    -----

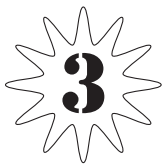

# КИТОБИ МУҚАДДАСРО ХОҶЕД

Ҳар рӯз Китоби Муқаддас хондан фикри хуб мебошад. Дар аввал ту ҳамаашро оиди Худо ва он чи Ӯ барои зиндагии мо мехоҳад, нахоҳӣ донист, лекин ҳангоме ки ту ҳар рӯз кам-кам мехонӣ, он чи ту медонӣ, зиёд мешавад ва ту ба пеш меравӣ.

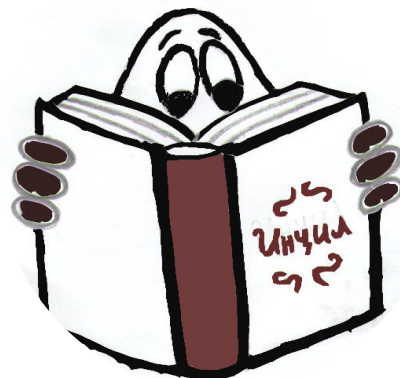

Маҳз ҳамон тавре ки ин зинаҳо сохта мешаванд, он чи медонӣ, зиёд мешавад, зеро ҳар рӯз ба он чи аллакай оиди Худо медонӣ, илова хоҳӣ кард. Дар охири ҳафта ту 7 чизи навро хоҳӣ донист.

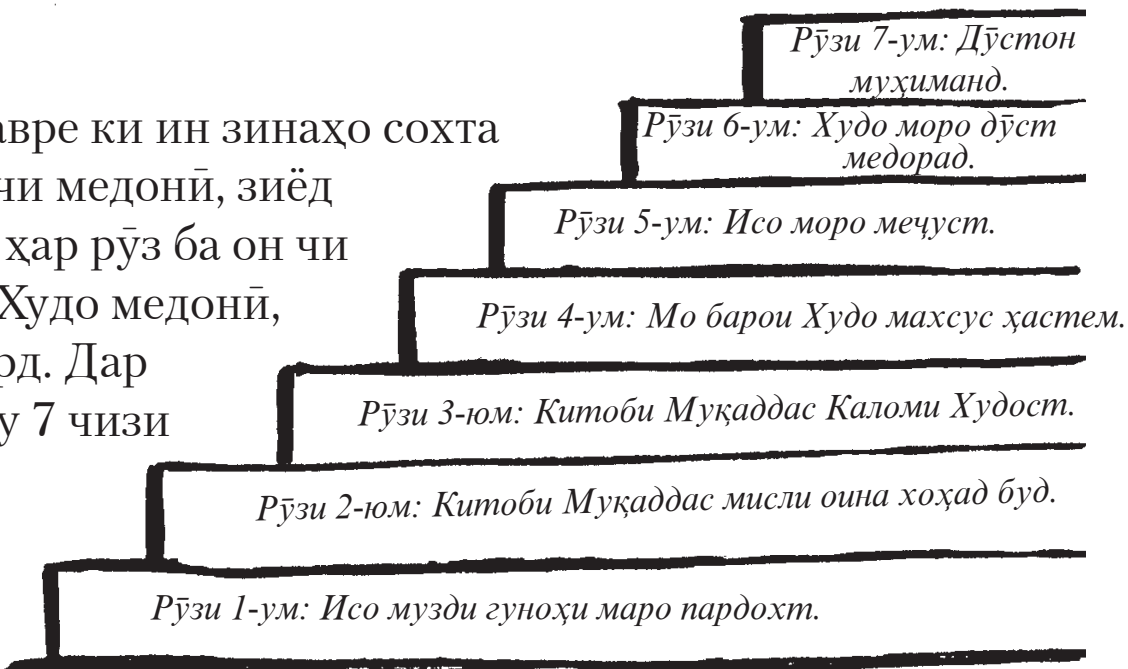

Агар ту ҳақиқатан мисли он ки Китоби Муқаддас нишон медиҳад, зиндагӣ кунӣ, ба ту бисёр вақт лозим меояд, ки на бо роҳи рафиқони худ, ки Худоро намедонанд, наравӣ.

Баъзе вақт ин мушкил буда метавонад, лекин Худо вафодор буда, гуфтааст, ки ҳеҷ гоҳ моро тарк намекунад (Матто 28:20).

Калимаҳои зеринро чаппа карда дуруст навис:

К И Т О Б И М У Қ А Д Д А С К И Т О Б И Х У Д О С



Кадоме аз инҳо ба  
дӯсти беҳтарини ту  
монанд аст? Ҳамсояи ту?  
Яке аз аъзоёни оилаат?  
Худат?



*Инҷили Луқо 15:1–3-ро бихон.*

Баъзе одамони диндоре ки қоидаҳоро нағз меканданд, назди Исо омада, пурсиданд, ки чаро  $\bar{U}$  бо одамоне дӯстӣ мекард, ки Худоро намешинохтанд. Ин одамони диндор фикр мекарданд, ки Исо бояд вақти Худо танҳо бо одамони диндор гузаронад ва аз  $\bar{U}$  хашмгин буданд.

Лекин Исо мехост, ки ҳар кас Худоро шинохта тавонад.

Ту ба дӯстонатон чӣ тавр ёрӣ медиҳӣ?

1 \_\_\_\_\_

2 \_\_\_\_\_

Эҳтиёт бош, ки мисли ин одамони диндор амал накуни, ки фикр мекарданд, гӯё аз “гуноҳкорон” хеле хубтар ҳастанд. Худованд Исо вақт ҷудо кард, то ба ин одамон нишон диҳад, ки  $\bar{U}$  ҳақиқатан дар бораи онҳо ғамхорӣ мекард.

Ва ин “гуноҳкорон” ҳақиқатан аз омадани Исо ҳаловат мебуданд ва  $\bar{U}$  ро бисёр вақт даъват мекарданд, ки ба онҳо ҳамроҳ шавад!

Бинобар ин Исо ба ин одамони диндор ҳикояҳоеро нақл кард, ки мо дар давоми се рӯзи оянда хоҳем хонд.  $\bar{U}$  мехост, то онҳо бидонанд, ки то чӣ андоза ин “гуноҳкорон” барои Худо муҳим буданд



# МАСАЛ ДАР БОРАИ

# ГҶСФАНДИ ГУМШУДА



Луқо боби 15 оятҳои  
3–7-ро бихон.



Чанд гӯсфанд гум шуд?

\_\_\_\_\_/100.

Исо меҳост, то одамон донанд,  
ки барои  $\bar{У}$  ҳар як шахси  
“гумшуда” хеле муҳим буда,  
 $\bar{У}$  барои ҷустуҷӯи бай хоҳад  
рафт.

Ҳар ҳарфи дуюмро ба ҷои  
хатчаҳои зерин чадвал навис,  
то бифаҳмӣ, ки фариштагон  
дар бораи ҳар як “гӯсфанди  
гумшуда”, ки ёфт шудааст, ҷи  
мекунанд...

<b>Ш</b>	И	О	Н	Д	Р	И	А	И	С	Б
Л	У	Т	З	Е	У	Ф	Р	П	Г	И
Д	Э	А	Н	Р	Й	О	Қ	С	Ъ	М
А	О	Л	Н	И	Ҳ	Ш	О	Т	.	У

Ш \_\_\_\_\_  
\_\_\_\_\_.

**Д**уо карда, Худованд Исоро шукр гӯӣ, ки омада туро  
меҷӯяд ва дили туро дигар мекунад.





# МАСАЛ ДАР БОРАИ ДИРҲАМИ ГУМШУДА



Луқо боби 15:8–10-ро бихон.



Чанд дирҳам гум шуд?  
\_\_\_\_\_/10.

Ин ҳикоя нишон медиҳад, ки Худо айнан ҳамон тавре ки ин зан дирҳамашро мечуст, моро ҷустуҷӯ мекунад. Мо дар назди Худо арзиши калон дорем.

Калимаҳои гумшударо ёб. Онҳо аз ҳикояе мебошанд, ки Исо нақл кард. Ба ҳар як тараф нигоҳ кун.

Нукра, дирҳам, рӯфтан, гумшуда, гуноҳкор, чароғ, як, фариштагон. Ф \_\_\_\_\_ шодӣ мекунанд, ҳангоме шахсе дилашро дигар мекунад, то ба роҳи Худо равона бошад.

Оё ту чунин кардаӣ?

Ҳа/Не

ғ	я	г	у	м	ш	у	д	а	ф
ш	ю	у	п	ч	д	р	ч	п	г
т	ъ	н	ё	и	а	с	я	к	ж
р	п	о	р	ъ	ӯ	р	ш	ф	е
ӯ	ғ	ҳ	ю	в	н	ӯ	о	т	р
с	а	к	г	у	я	ф	ч	ғ	к
м	т	о	қ	ё	е	т	ю	ё	ф
ф	а	р	и	ш	т	а	г	о	н
я	а	п	ӯ	с	ъ	н	ж	ғ	е

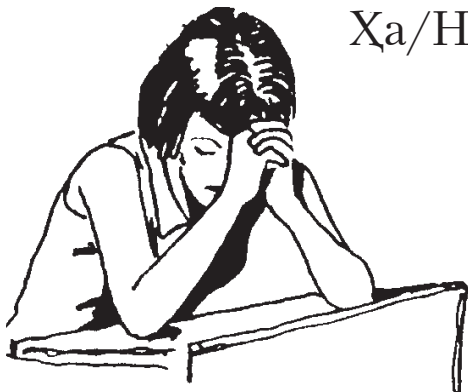

Барои одамоне дуо кун, ки ба дигарон ёри медиҳанд, то онҳо бо Исо шинос шаванд. Дар бораи онҳо ном ба ном фикр карда, аз Худованд илтимос кун, то ба ту низ барои ёрдам додан ба дигарон кӯмак кунад.



# МАСАЛ ДАР БОРАИ ПИСАРИ ГҶУМШУДА



Луқо 15:11–31-ро хон.

Гоҳо ин ҳикоя “Писари ноқобил” номида мешавад, зеро ки ин писар хама чизҳоеро, ки дошт, исроф кард.



Ин ҳикоя нишон медиҳад, ки ҳангоме аз Худо дур ҳастем, то чӣ андоза зиндагии мо бефоида ва нодаркор мебошад. Бозгашти писари ноқобил махсус аст, зеро ки падар ӯро дӯст медошт, агар чи вай сазовори ин набуд. Ин маҳз мисли он ҳолатест, ки байни Худо ва мо ҳаст! Худо моро дӯст медорад, гарчанде ки мо сазовори ин нестем.



Аз рӯйхати аввал то яке аз иштирокчиёни ҳикоя хат каш, то фикре пайдо шавад, ки Исо дар ин масал баён кардааст.

Ҷуноҳкорон  
Худо

Одамони диндори замони Исо

Падар

Писари калонӣ

Писари ноқобил

Чанд писар ноқобил буданд?      / 2.

Ба зери ҳар як сурат рақамро гузоред, ки бо кадом тартиб рӯй додани онҳоро нишон диҳад.



**Б**арои дӯстон ва оилаи худ, ки Худованд Исоро намедонанд, дуо кун. Дар ёд нигоҳ дор, ки тарзи барои Худо зиндагӣ кардани ту барои онҳо осонтарин роҳ аст, то муҳаббати Худоро бубинанд.

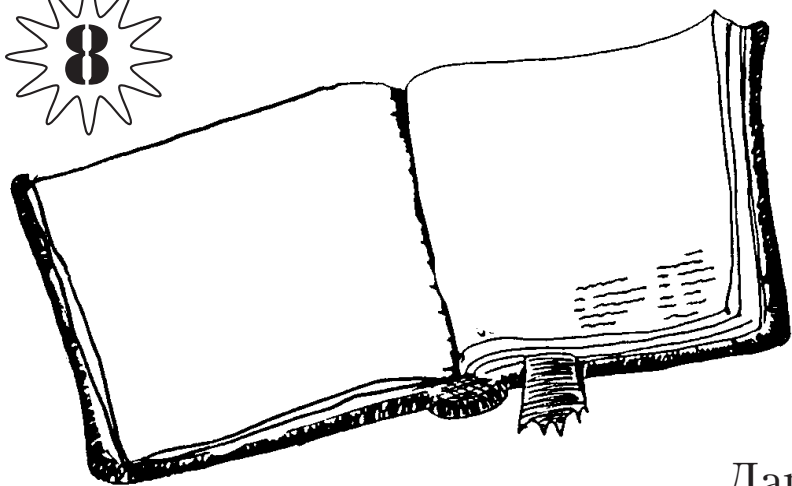

# КИТОБИ МУҚАДДАС...

...ҳақиқатан китобхонаест бо 66 китоб дар он.

Мундариҷаи китобро кушо.

Дар он ду қисми асосӣ ҳаст:

Аҳди \_\_\_\_\_ (=Таврот) ва Аҳди \_\_\_\_\_ (=Инҷил)  
(Аҳд байни Худо ва одамонро ифода мекунад.) Аҳди Қухан (39 китоб) дар бораи паймони Худо бо одамон ва оиди он нақл мекунад, ки чӣ тавр  $\bar{U}$  меҳост, то онҳо дар навбати худ паймонро нигоҳ доранд.

Аҳди Навин (27 китоб) дар бораи паймони нави Худо ва оиди он нақл мекунад, ки чӣ тавр  $\bar{U}$  паймонро ҳам аз тарафи Худ ва ҳам аз тарафи мо нигоҳ дошт!

Худо инро бо чунин роҳ ба амал овард. Сарвар Исоро фиристод, то ки  $\bar{U}$  ҷои моро гирифта, дар ивази мо бимирад.

Китобҳои Паймони Навинро ба кроссворд илова бикун.

- |           |           |
|-----------|-----------|
| Матто     | Титус     |
| Филемун   | Ваҳй      |
| Ибриён    | Ғалотиён  |
| Қўлассиён | Эфсўсиён  |
| Марқўс    | Юҳанно    |
| Яҳудо     | Яъқуб     |
| Луқо      | Филиппиён |

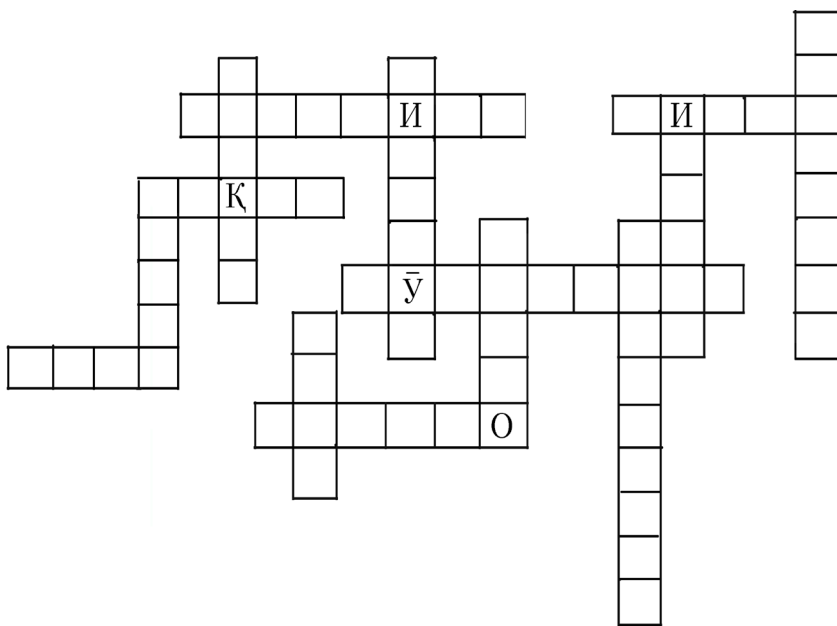

Ин оятро барои имрӯз аз ёд кардан омӯз: 2 Тим. 3:15 “Ва аз кӯдакиат Навиштаҳои Муқаддасро медонӣ, ки метавонанд туро ҳикмат омӯзанд барои наҷот ёфтан ба василаи имоне ки дар Исои Масеҳ аст”.



# БИЁБД БА ПАЙМОНИ НАВИН НАЗАР КУЧЕМ

**ҲАР ЯК КИТОБ БА МО ДАР БОРАИ ИСО ЯГОҶ ЧИЗ НАҚЛ МЕКУНАД.**

(Дар ҷои холии ҳарфҳои партофташуда ҳарфҳои даркориро навис.)

- |                        |  |
|------------------------|--|
| М_ _ _ _ о             | Исо ҳамчун Подшоҳи ҳақиқӣ                                |
| М_ _ _ _ _ с           | Хизматгори Худо  |
| Л_ _ _ о               | Инсони ҳақиқӣ  |
| Ю_ _ _ _ _ о           | Писари Худо  |
| А_ _ _ _ л             | Аз мурдагон зиндашуда – Худованди мо                     |
| Я_ _ _ у_ _            | Исо – хиради ҳақиқӣ                                      |
| 1П_ т_ _ _ с           | Исо – кӯхпораи мо  |
| 2П_ т_ _ _ с           | Исо – умеди мо   |
| 1Ю_ _ _ н_ о           | Исо – Зиндагӣ  |
| 2Ю_ _ _ н_ о           | Исо – Ростӣ  |
| 3Ю_ _ _ н_ о           | Исо – Роҳ  |
| Я_ у_ _ о              | Исо шахсест, ки ба $\bar{У}$ таваккал карда метавонем    |
| Р_ _ _ и_ _ н          | $\bar{У}$ ба мо ёрдам мекунад, ки Худоро дуруст фаҳмем   |
| 1К_ _ _ _ _ т_ _ _ н   | $\bar{У}$ ба мо ёрдам мекунад, ки бо дигарон созиш кунем |
| 2К_ _ _ _ _ т_ _ _ н   | Исо ҳамаи он чи мебошад, ки ба мо даркор аст             |
| Г_ л_ _ _ _ _ н        | Исо моро озод мекунад                                    |
| Э_ с_ _ _ _ _ н        | Исо – роҳбари халқи масеҳӣ                               |
| Ф_ л_ _ _ _ _ _ н      | Исо – шодии мо   |
| К_ л_ _ _ _ _ _ н      | Исо шахсест, ки ҳама корро ба ҷо овард                   |
| 1Т_ _ _ л_ _ _ _ _ _ н | Шахсе ки боз хоҳад омад                                  |
| 2Т_ _ _ л_ _ _ _ _ _ н | Шахсе ки сазовори ҷалол аст                              |
| 1Т_ м_ _ _ _ _ _ с     | Муаллими мо  |
| 2Т_ м_ _ _ _ _ _ с     | Мададгори мо   |
| Т_ т_ _ _ с            | Исо Худои бузург ва Начотдиҳандаи мо                     |
| Ф_ _ _ _ м_ _ н        | Исо Шахсест, ки ҷазои моро гирифт                        |
| И_ р_ _ _ н            | Исо саркоҳини бузурги мо                                 |
| В_ х_ _ _              | Исо – Шоҳи Шоҳон ва Худованди Худовандон                 |





# ЮХАННО КИТОБИ ХУДРО КАЙ НАВИШТ?

Юҳанно китоби худро кай навишт? Ба ин хати замон нигоҳ карда, санаеро ёбед, ки Юҳанно дар он китобашро навишт. Соли \_\_\_\_\_ .



Оё ту медонистӣ?  
Тарзи муайян кардани солшуморӣ дар он асос ёфтааст, ки аз зода шудани Исо чанд сол гузаштааст. Мо дар кадом сол зиндагӣ мекунем? Инро дар хати замон навис. Ин маънои онро дорад, ки аз зода шудани Исо \_\_\_\_\_ сол гузаштааст. Мо калимаи “милодӣ”-ро пас аз сана менависем. Калимаи “милодӣ” маънои “аз милоди/зодашавии Исо”-ро дорад.  
Пеш аз милод пеш аз зодашавии Масеҳ мебошад. Бинобар ин ҳар он чи пеш аз Исо рӯй додааст, пас аз сана “пеш аз милод” дорад ва солҳо аз зодашавии Ҷ ба қафо ҳисоб карда мешаванд. Ин санаи марказии тамоми таърих аст.

Солеро ки ту дар он зода шудай, дар хати замон бинавис \_\_\_\_\_ .



# 11 БИЁБД БА КИТОБЕ КИ ЮХАННО НАВИШТАСТ, НАЗАР АНДОЗЕМ

Чаро Юҳанно дар бораи Исо навишт? Матто, Марқӯс ва Луқо аллақай китобҳои худро дар бораи ҳаёти Исо навишта буданд. Ба қафо, ба саҳифаи 11 нигоҳ карда, ин ҳарфҳои партофташударо бинавис.

1. Матто барои нишон додани он навишт, ки Исо П\_\_\_\_\_ест, ки яҳудиён Ӯро интизор буданд.
2. Марқӯс барои он навишт, то нишон диҳад, ки Исо Х\_\_\_\_\_а\_\_\_\_\_г\_\_\_\_\_и Худо буд.
3. Луқо барои он навишт, то нишон диҳад, ки Исо И\_\_\_\_\_буд. (Китоби Муқаддас бисёр вақт Ӯро “Писари Одам” меномад).



Акнун Юҳанно 20:30–31-ро ёфта, ҷои холимондаро пур кун:

“Ин қадараш н\_\_\_\_\_т \_\_\_\_\_ш\_\_\_\_\_, то шумо и\_\_\_\_\_н о\_\_\_\_\_р\_д, ки И\_\_\_\_\_М\_\_\_\_\_ва Писари Х\_\_\_\_\_ст; ва имон оварда, ба и\_\_\_\_\_и Ӯ х\_\_\_\_\_т ёбед”.

*Азбаски Писари Худо будани Исо барои Юҳанно асосе буд, вай ҳафт мӯъҷизаи ҳайратовареро интихоб мекунад, ки танҳо Исо ба амал оварда метавонист – чунки Ӯ Писари Худо буд. Мо ҳар яки онҳоро дар давоми ҳафтаи навбатӣ дида мебароем.*





Тасаввур кун, ки дар оилаат маъракае дорӣ. Ҳар кас вақтро хуб мегузаронад, лекин ҳангоме ки шумо барои овардани нӯшокиҳои газнок медавед, ҳамаи дӯконҳо аллақай маҳкаманд. Агар яке аз дӯстон гӯяд, ки ба ҷои он ба онҳо об диҳанд, шумо чӣ ҳис хоҳед кард? Оё шумо ин корро мекунед?



Инҷили Юҳанно 2:1–11-ро хон.

Одами оддӣ ҳеҷ гоҷ он чиро, ки Исо кард, ба ҷо оварда наметавонист. Ӯ нишон дод, ки бар чизҳои оддӣ қудрати Худоро дошт. Сардори тӯи арӯсӣ дар ҳайрат монда, гуфт: “Ту \_\_\_\_\_ -ро нигоҳ доштаӣ”.



Ҳарфи якуми ҳар суратро ба чоркунҷаи поён гузор.

					И			

Дуо кун, ки ту ҳамчун масеҳӣ роҳи зиндагиро бештар омӯзӣ, ҳамчунин “Ҳар чи Ӯ мегӯяд, ба ҷо овар”.



Инҷили Юҳанно 4:46–54-ро хон.

Аломати дуҷуми он ҳақиқат, ки Исо Писари Худост, ин аст, ки бача шифо ёфт, агарчи Исо аз вай чандин километр дур буд. Ин нишон дод, ки Исо бар бемории одамӣ қудрат дошт ва шифоёбӣ дарҳол рӯй дод. Бовари он падарро бубин ва ёд гир.



(Рақами оятҳоро ба он чизҳое мувофиқ кун, ки ба вай ёрдам карданд, то ба Исо таваккал намояд.)



Ояти

Юҳанно 4:

- Падар ва тамоми аҳли оила имон оварданд.
- Чун шунид, ки Исо омадааст, назди ӯ рафт.
- Ҳамон соате ки Исо гуфт, табларза вайро тарк кард.
- Вай ба суҳанони Исо имон оварда, итоат кард.
- Вай илтимос кард, ки писарашро шифо диҳад.
- Исо дар Қоно обро ба шароб табдил дод.

Барои дидани он ки мо аз ин чиро омӯхта метавонем, ҳарфҳои зеринро ҷо ба ҷо гузор.

НИ ДАРМ АБ УСХНОАНИ СОИ МОИН РАВОД АБ ТАИОТ АРҚД.

\_\_\_\_\_

Оё ту касеро медонӣ, ки тамоман ҳаракат карда наметавонад? Тасаввур кун, ки ин барои онҳо чӣ қадар мушкил аст. Оё сарфаҳм рафтӣ, ки кӯдаки хурд то чӣ андоза нотавон мебошад? Барои зинда мондан вай пурра ба ягон кас вобаста аст.



Инҷили Юҳанно 5:1–18-ро хон.



Мӯъҷизае ки Исо ба амал овард, нишон медиҳад, ки ӯ бар к\_\_\_\_\_ қудрат дорад. Халқи яҳудӣ омадани Исоро садсолаҳо чашминтизор буд. Таврот чандин бор дар бораи омадани Исо гуфта буд. Мушкيلي ин буд, ки онҳо нахостанд эътироф кунанд, ки Исо ҳамон шахс буд, ва бовар накарданд, агарчи мӯъҷизаҳо бояд инро ба онҳо

нишон медод. Ин аҷоиб менамояд, ҳамин тавр не, лекин ҳатто имрӯз мардуми бисёр имон намеоваранд.

Ҳарфҳоро аз рӯи алифбои сураатдор ба ҷойи холи гузор.



📢 = ӯ    ❤️ = А    🔍 = У    🧵 = О

😊 = Б    🌸 = Х    🍃 = Д    🖐️ = Р

Барои дӯстонат, ки Исоро намедонанд, дуо гӯй.

Инҷили Юҳанно 6:1–15-ро хонда ва ба кроссворд ҷавоб ёб.

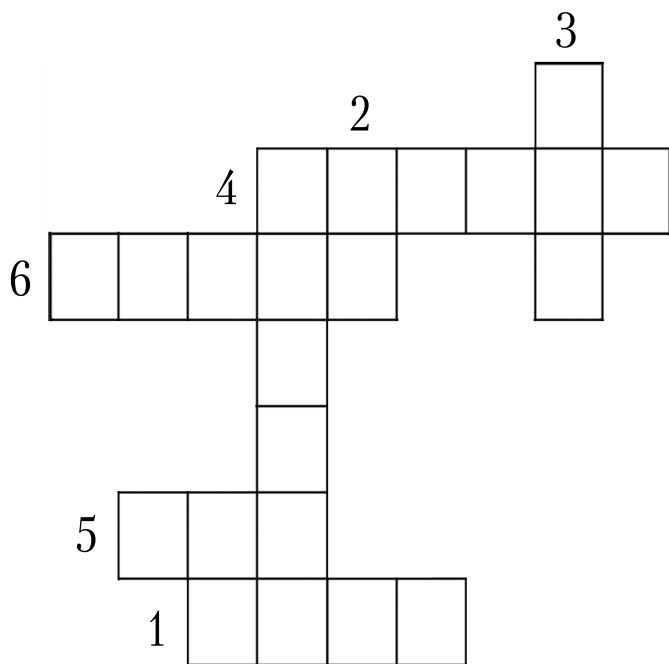

1. Ҳар як кас ба қадре ки х \_\_\_\_\_, хӯрок дошт.

2. “ \_\_\_\_\_ ” боқимондаро чамъ кунед, то ки чизе талаф нашавад”?

3. Дар он ҷо панҷ \_\_\_\_\_ ва ду моҳӣ буд.

4. Мардум хостанд, ки Исоро п \_\_\_\_\_ кунанд.

5. Исо баъди нишон додани мӯъҷиза ба кучо рафт? \_\_\_\_\_

6. Филиппус гуфт: 200 \_\_\_\_\_ барои онҳо кифоя намекунад...

Ту дар чӣ фаъол ҳастӣ? Оё ту хоҳиш дорӣ, ки бо ҳунарҳоят ба дигарон ёрдам кунӣ? Дар ин ҳикоя Исо ба мардуми зиёд ёрдам дод ва ҳамаи ин аз он сабаб рӯй дод, ки писаре хост, то Исо он чиро, ки вай дошт истифода барад. Шояд он чи ин писар дошт, то андозае бисёр наменамуд, лекин Исо бо ин кори бузургро анҷом дода тавонист.

Дуо карда, аз Худо илтимос кун, ки ба ту мадад кунад, то роҳеро бубинӣ, ки ҳунарҳои худро барои ёрдам ба дигарон истифода бурда тавонӣ. Ту худатро фаъол ҳис накуни ҳам, Исо аз он чизе ки ту ба Ӯ медиҳӣ, зиёдтар мекунад.

Оё ту ягон бор дар ҳақиқат тарсида будӣ? Кадом чизҳо туро метарсонанд?

Шояд ин одамонанд ё овозҳо, ё чизҳое ки ту дар бораи онҳо фикр мекуни.

Он чизро дар ин чо каш.



*Инҷили Юҳанно 6:16–21-ро хон.*

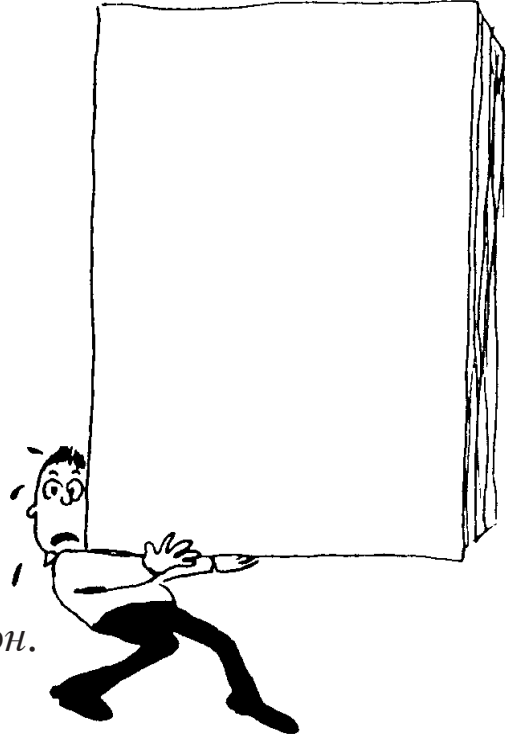

Шогирдон аз кӣ тарсиданд? \_\_\_\_\_

Исо ба онҳо чӣ гуфт? \_\_\_\_\_

Оё доништан хуб нест, ки Исо ҳеҷ гоҳ моро тарк намекунад – ҳатто ҳангоме ки ҳама чиз хато меравад. Ў бо мост.

Исо ваъда намедихад, ки моро аз мушкилот нигоҳ медорад, лекин мегӯяд, ки айнан чуноне ки бо шогирдонаш буд, бо мо хоҳад буд.

Ин мӯъҷиза нишон дод, ки Исо бар қувваҳои табиат қудрати Худоро дошт.

*Дуо карда, Худоро  
шукр гӯй, ки ҳамеша  
ба ту ёри медиҳад.  
Аз Ў илтимос кун,  
ки дафъаи оянда,  
ҳангоме ки метарси,  
ба ту ёрдам кунад.*



Чашмонатро баста,  
тасаввур кун, ки нобино  
хастӣ. Оё ту роҳро то  
берун меёбӣ.

Рафиқеро гир, ки туро аз дастат  
қапида ба сайругашт барад.

Ту худро чӣ тавр ҳис мекардӣ?

Тарсон? Дудила? Ноором?

Фикр кун, ки то чӣ андоза ин душвор хоҳад буд, агар ту пештар  
ҳеч гоҳ чизеро надида бошӣ!



*Инҷили Юҳанно 9:1–11-ро хон.*

Шогирдон фикр карданд, ки ин одам чизеро нодуруст  
кард. Лекин Исо гуфт: “Ман \_\_\_\_\_ ҳастам”  
ва сипас бо додани нур ба чашмони одаме ки тамоми умр дар  
торикӣ зиндагӣ мекард, инро исбот кард.

Аз ақиби ин пайраҳа рафта, фаҳмида гир, ки онҳо пас аз ин  
мӯъҷиза дар бораи Исо чӣ гуфтанд – Юҳанно 9:33

Оғоз

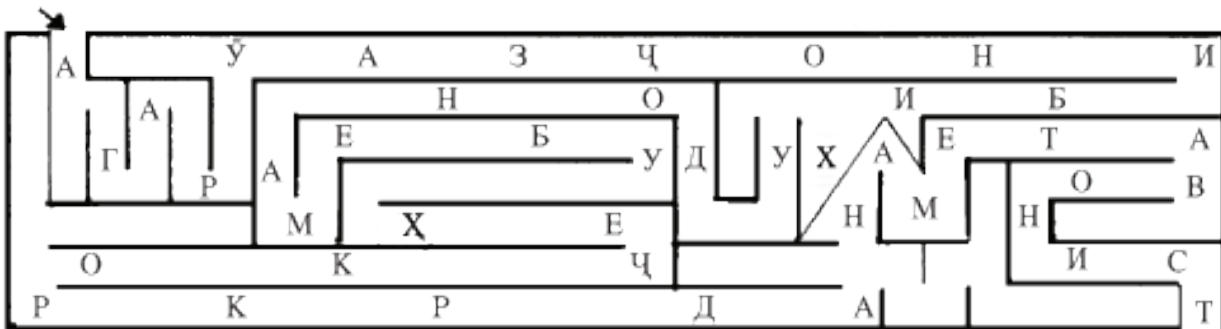

Ҷавоб: \_\_\_\_\_

Анҷом



(АЛОМАТИ ҲАФТУМ)

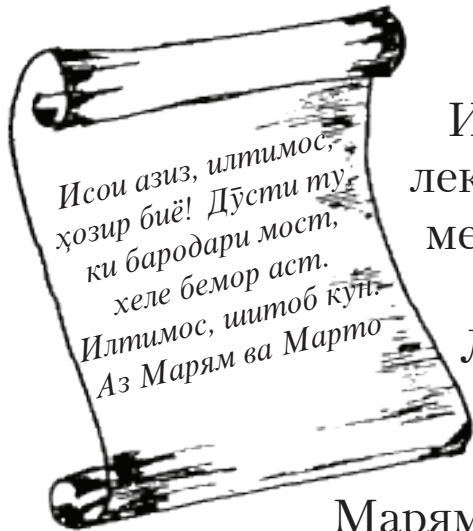

Исо ин номаро аз дӯстони Худ гирифт, лекин шитоб накард. Ту мебинӣ, Исо медонист, ки Лаъзор зинда хоҳад шуд.

Лекин ҳангоме ки Исо ба он чо расид, Лаъзор 4 рӯз боз мурда меҳобид!

Марям ва Марто дилпур буданд, ки агар Исо ҳамон вақте ки онҳо илтимос карданд, меомад, бародари онҳо зинда мемонд.

Юҳанно 11:32 – 45-ро хон.



Ин дигар мӯъҷизаест, ки далели Писари Худо будани Исо мебошад. Ҳеҷ каси дигар бар марг қудрат надорад! Ба Юҳанно 11:45 ва Юҳанно 12:9–11 нигар. Ин мӯъҷиза ба бисёр касон ёрдам кард, ки б \_\_\_\_\_ кунанд.



Худоро шукр мекунем, ки Писари Худ Худованд Исоро фиристод.

Юҳанно махсусан ғамхорӣ кард, то чизҳоеро, ки Исо дар бораи Худ гуфтааст, нависад. Дар давоми ҳафтаи охир мо оиди 7 мӯъҷиза хондем, ки Писари Худо будани Исоро исбот мекунанд.

Ту чиро мехостӣ, ки мардум дар бораи ту дар хотир нигоҳ доранд?

Тасаввур кун, ки ин қоғаз чандин солҳо пас аз марги ту ёфт шуд. Ту чиҳоро мехостӣ, ки дар бораи ту навишта шуда бошанд. Номи худ ва ҷумлаеро навис, ки ба мо чизе дар бораи ту мегӯяд.

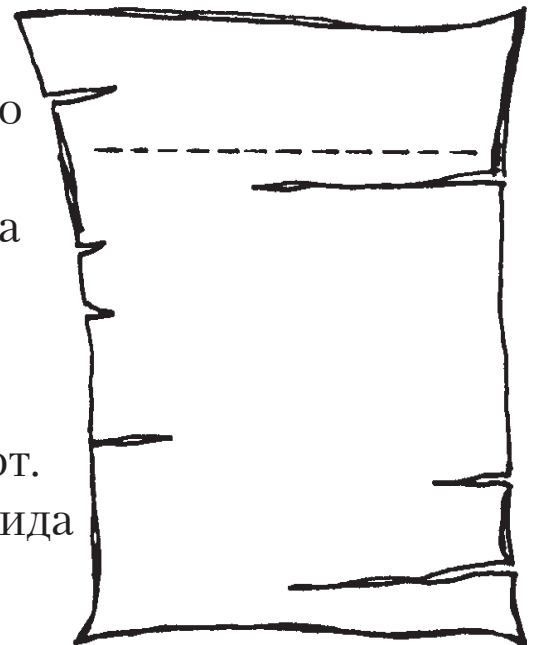

Исо ҳамчунин дар бораи Худ 7 чиз гуфт. Мо онҳоро дар давоми ҳафтаи оянда дида мебароем.

Яҳудиён медонистанд, ки номи махсуси Худо барои Худаш “Ман ҳастам” мебошад.

Ҳангоме ки Исо барои оиди худ гап задан ин номи “Ман ҳастам”-ро истифода мебард, мардум медонистанд, ки Ӯ дар бораи Худо буданаш мегуфт.

Имрӯз барои дӯстоне дуо кун, ки Худоро намешиносанд. Аз Худо пурс, ки оё роҳе ҳаст, ки ту ба онҳо бештар ёрдам дода тавонӣ.

Мардум барои дидани Исо шитоб карданд, зеро ки онҳо дар бораи аъмоли ӯ шунида буданд.



*Инҷили Юҳанно 6:30-ро хон.*

Исо ба мардум нишон дод, ки чи тавре ки нон барои қисми одам хӯрок аст, ҳамин тавр Исо ба эҳтиёҷоти дили одам ҷавоб мебошад.

Ҳангоме ки мо ба Исо таваккал мекунем, мо комилан қонеъ мегардем. Ин номаро рӯ ба рӯи оина гузошта, он чиро ки он мегӯяд, хон.



*Рӯзномаи НАВИДИ ЧАЛИЛ*

Ҳазорон кас дар тепшаҳо сер карда шуданд... Дирӯз шахсе ки чун Исо маълум аст, барои хӯрондани зиёда аз панҷ ҳазор мард нон фароҳам овард. Бисёриҳо бо занону фарзандон буданд. Аз замоне ки роҳбари бузург Мусо дар биёбон ба халқ хӯрок дода буд, чунин воқеа рӯй надода буд.

**“КАСЕ КИ НАЗДИ Ӯ ОЯД, БАДАР НАХОҲАД  
РОНД. ДУО КАРДА, АЗ ХУДОВАНД ИЛТИМОС КУН,  
КИ БА ТУ ЁРӢ ДИҲАД, ТО ОДАМОНРО ДӮСТ ДОШТА,  
БАРОИ ОНҲО ҒАМХОРӢ НАМОӢ. БАРОИ БО  
ОҲО ДӮСТӢ КАРДАН ВАҚТ ЧУДО КУН.”**

Юҳанно 6:37-ро бори дигар хон. Худованд Исо ҳеч гоҳ касеро, ки назди ӯ ояд, бадар нахоҳад ронд. Дуо карда, аз Худованд илтимос кун, ки ба ту ёрӣ диҳад, то одамонро дӯст дошта, барои онҳо ғамхорӣ намоӣ. Барои бо онҳо дӯстӣ кардан вақт ҷудо кун.



Юҳанно 8:12–14-ро хон.

Исо гуфт, ки Ҷ ба чаҳони торикӣ нур овард. Мардуме ки Исоро пайравӣ мекарданд, дар рӯшноӣ роҳ мераванд. Онҳое ки Исоро пайравӣ намекунанд, дар торикӣ роҳ мераванд.

Дар ин ҷо рӯйхати корҳои мекардаатро тартиб деҳ, ки фарзанди нур буданатро нишон медиҳад. (Ҳангоме ки ту ба Худованд Исо беҳтар шинос мешавӣ, онҳо бояд инкишоф ёбанд).

Мисол:

Бо ҳам тақсим кардан

1. М\_хр\_б\_нӣ

2.

3.

4.

Оё ҳамаи корҳои ки ту мекуни, аз нур ҳастанд?

Оиди дар торикӣ қадам задан бодикқат бош. Худо барои фоидаи мо ба мо қоидаҳо дод, то мо ташвиш ва айбро, ки гуноҳ бо худ меоварад, надошта бошем. (Дар бораи ин бо Худо сӯҳбат кун.)

Мардум гуфтанд, ки Исо ягон исбот надорад, ки Ҷ нур аст – аммо Юҳанно 9:1–11-ро дида бароед. Оё шумо кӯри модарзодро дар ёд доред?

П	Ч	Н	У	Р	И	У
Ш	А	У	П	А	С	Х
Т	Ҳ	Ӣ	Ӛ	Ф	Б	А
Р	О	О	Р	Т	О	Қ
Ҷ	Н	Х	Ю	А	Т	И
С	А	К	Г	Н	В	Қ
З	И	Н	Д	А	Г	Ӣ

← Шумо дар ин ҷо ин калимаҳоро ёфта метавонед.

Чаҳон, рафтан,  
нур, зиндагӣ,  
исбот, ҳақиқӣ,  
пайравӣ

Ҳар хел намуди дарҳо ҳаст!

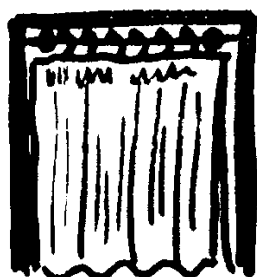
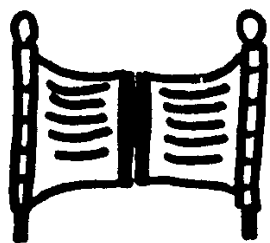
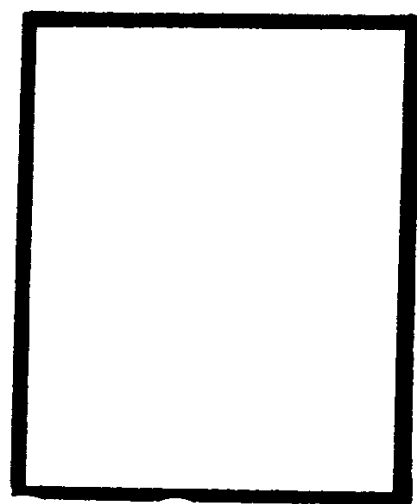
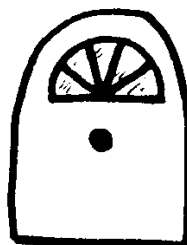
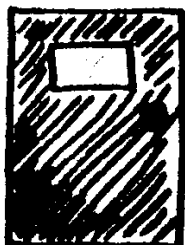
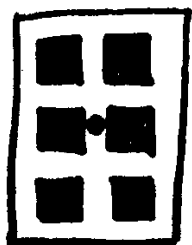

Дар ин чо сурати  
дари худро кашед



Инчили Юҳанно 10:7 – 10-ро хон.



Дар замонҳои Китоби Муқаддас чӯпон гӯсфандони худро ба ҷои беҳатар бурда, аз ҳайвонҳои ваҳшӣ нигоҳбонӣ мекард. Агар вай барои якҷоя нигоҳ доштани гӯсфандон девори сангинро истифода мебард, одатан дар байни даромадгоҳ хоб мерафт, то дилпур бошад, ки ҳеҷ даррандае надаромад!

Исо гуфт, ки Ӯ дар аст, то нишон диҳад, ки мо фақат ба василаи Ӯ наҷот ёфта метавонем. Агар мо хоҳем зиндагиро ба фаровонӣ дошта бошем, онро фақат ба воситаи зистан барои Исо дошта метавонем.

Дуо гуфта, Худовандро шукр гуй, ки барои мо роҳе бунёд кардааст, то ки зиндагии ҳақиқӣ дошта бошем.



*Инҷили Юҳанно 10:11–15-ро хон.*

Аз дostonҳои Таврот яҳудиён медонистанд, ки Худо Чӯпони Бузург буд. Забур 22 мегӯяд: “Худованд Чӯпони ман аст...”

Акнун Исо гуфт, ки  
 Ҷ чӯпони нек аст.  
 Ҷ гуфт, ки  
 чони худро барои  
 гӯсфандони Худ фидо  
 мекунад. Мардум  
 фаҳмиданд, ки Ҷ боз  
 мегӯяд, ки Худо аст.  
 Онҳо гуфтанд, ки Ҷ  
 рӯҳи бад дорад ва ба  
 суханаш гӯш надоданд.  
 Исо чун Чӯпони Неки  
 мо Худо барои мо дар  
 салиб дод ва бинобар  
 ин мо ҳаёти ҷовидонӣ  
 дошта метавонем.

*РАМАРО БА ОИЛ ДАРОР*

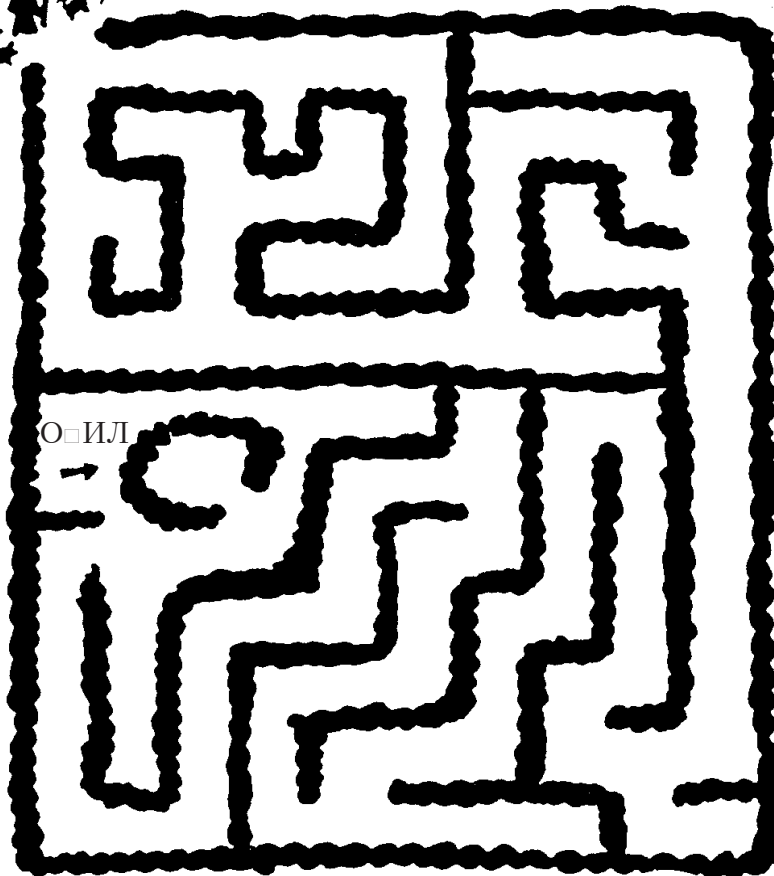

Дуо гуфта, аз Худо илтимос кун, то ба онҳое, ки имрӯз  
 ба овози Ҷ гӯш намедиҳанд, ёри диҳад.



Кадам чизҳо туро ғамгин мекунанд?

---

Марто



Ҳангоме ки ту ғамгин мешавӣ, чӣ кор мекуни? \_\_\_\_\_



Марям

Инҷили Юҳанно 11:17–27-ро хон.



Марто ва Марям аз бародарашон маҳрум шуданд ва ғамгинии худро ба тариқҳои гуногун нишон доданд. Марто барои пешвоз гирифтани Исо рафт, Марям дар хона монд.

Марто як чизи хеле муҳимро фаҳмид.

Исо гуфт: “Ман қиёмат ва ҳаёт ҳастам. \_\_\_\_\_

ба Ман имон оварад, агар бимирад ҳам, зинда хоҳад шуд.

Ва \_\_\_\_\_

зинда бошад, ва ба Ман имон оварад, то абад нахоҳад мурд.

Марто, оё ба ин бовар дорӣ?

(оят. 25–26)

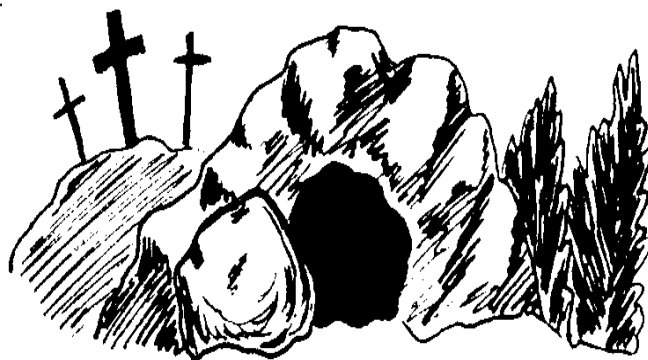

Оё ба ин бовар дорӣ?

Ҳа/



# МАН

## РОҶ ВА РОСТӢ ВА ҲАЁТ ҲАСТАМ

Ронанда чӣ хел ба хона мерасад? Нишонаҳои таъмири роҳ ва огоҳкунанда роҳхоро маҳкам мекунад.

Акнун роҳи худро аз хонаатон ба хонаи ягон рафиқат каш.

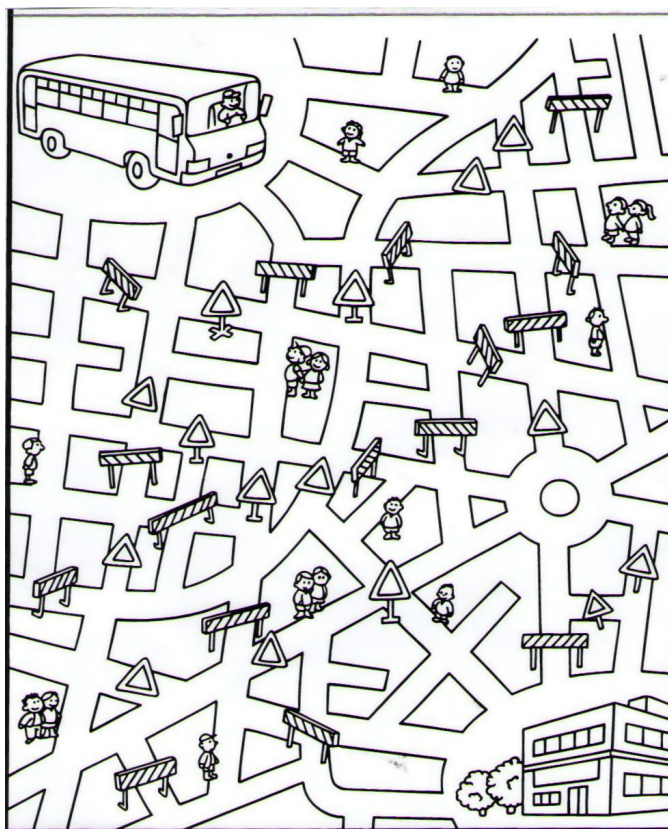

*Инҷили Юҳанно 14:1–7-ро хон.*

Исо ба дӯстони Худ гуфт, ки Ӯ бояд ба хонаи падараш равад. Ҳангоме онҳо пурсиданд, ки чӣ тавр ба он ҷо рафта расидан мумкин аст, Исо гуфт, ки барои ба он ҷо рафта расидан Ӯ роҳ мебошад. Агар мо Исоро шиносем, Худоро низ мешиносем.



Ман Роҳ ҳастам

–на роҳнамо, балки худи Роҳ

Ман Ростӣ ҳастам

–на муаллими ростӣ, балки худи Ростӣ

Ман ҳаёт ҳастам

–на роҳи ҳаёт, балки худи Ҳаёт

“Касе наметавонад назди Падар ояд, магар ин ки ба воситаи Ман”.

Оё ту дида метавонӣ,  
ки кадом ток мева меоварад?  
(ба расм нигоҳ кун) \_\_\_\_\_

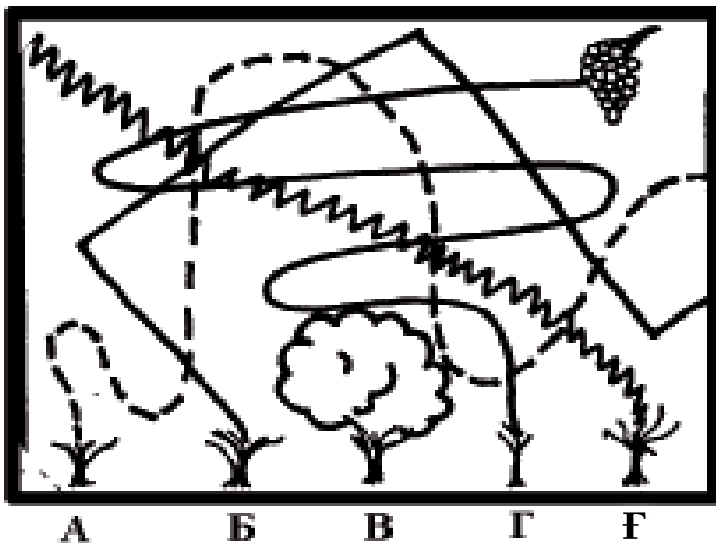

Исо дар бораи худ ҳамчун дар бораи Токи ҳақиқӣ ва дар бораи масеҳиён ҳамчун дар бораи навдаҳо гуфта буд. Масеҳиёне ки ҳақиқатан мувофиқи гуфтаи Китоби Муқаддас зиндагӣ мекунанд, меваеро нишон хоҳанд дод, ки ба Худо писанд меояд.



*Инҷили Юҳанно 15:1–5-ро хон.*

Ин сӯҳбат дар бораи он нест, ки оё ту ба осмон хоҳӣ рафт ё не. Мо медонем, ки агар мо масеҳиён бошем, ҳеҷ яке аз корҳои ки мо мекунем, моро аз Худо чудо карда наметавонад (Рум. 8:38–39).

Исо дар бораи он мегуфт, ки чӣ тавр мо бояд ба Ӯ наздик шавем, агар барои ёрдам додан ба дигарон равем (самар нишон диҳем).

Баъзе тариқҳоеро нависед, ки шуморо ба Исо наздик карда метавонанд.

Х\_н\_ \_ \_ и К\_ \_ о\_ и М\_ \_ \_ д\_ \_ с, д\_ о, д\_ с\_ о\_ и м\_ с\_ \_ \_ й,

Р\_ ф\_ ан ба ч\_ м\_ ат.

Худоро илтимос кун, ки барои кардани ин корҳо ва барои омӯхтани ҳақиқатан “меваи бисёр” нишон додан ёрӣ диҳад.



Дар Паймони Кухан (= Таврот),  
хангоме ки Худо бо Мусо ба  
воситаи буттаи фурузон гап  
мезад (Хуруҷ 3:14), Мусо  
пурсид, ки номи Худо чист.

Худо гуфт, ки номи махсуси  $\bar{U}$   
МАН ҲАСТАМ мебошад.

*На “Ман будам”*

*На “Ман хоҳам буд”*

*Балки МАН ҲАСТАМ*

Ин ном ба мо ёдрас мекунад, ки Худо ҳамеша бо мост, зеро  
Худо дар замони мо дар рӯи замин зиндагӣ намекунад.  
Худо на дар гузашта ё на танҳо дар оянда ҷойгир шудааст.  
Худо алҳол – имрӯз бо мост!



*Юҳанно 8:58-ро хон.*

‘Пеш аз он ки Иброҳим пайдо шуд, Ман \_\_\_\_\_.’

Исо пеш аз Иброҳим ва Мусо зинда буданро исбот  
мекард. Танҳо Худо метавонист ин хел дуру дароз  
зиндагӣ кунад, Исои Масеҳ Худост.

# ИН ҶОЙҶОИ ХОЛИҶО ПУҶ КУҶЕД.

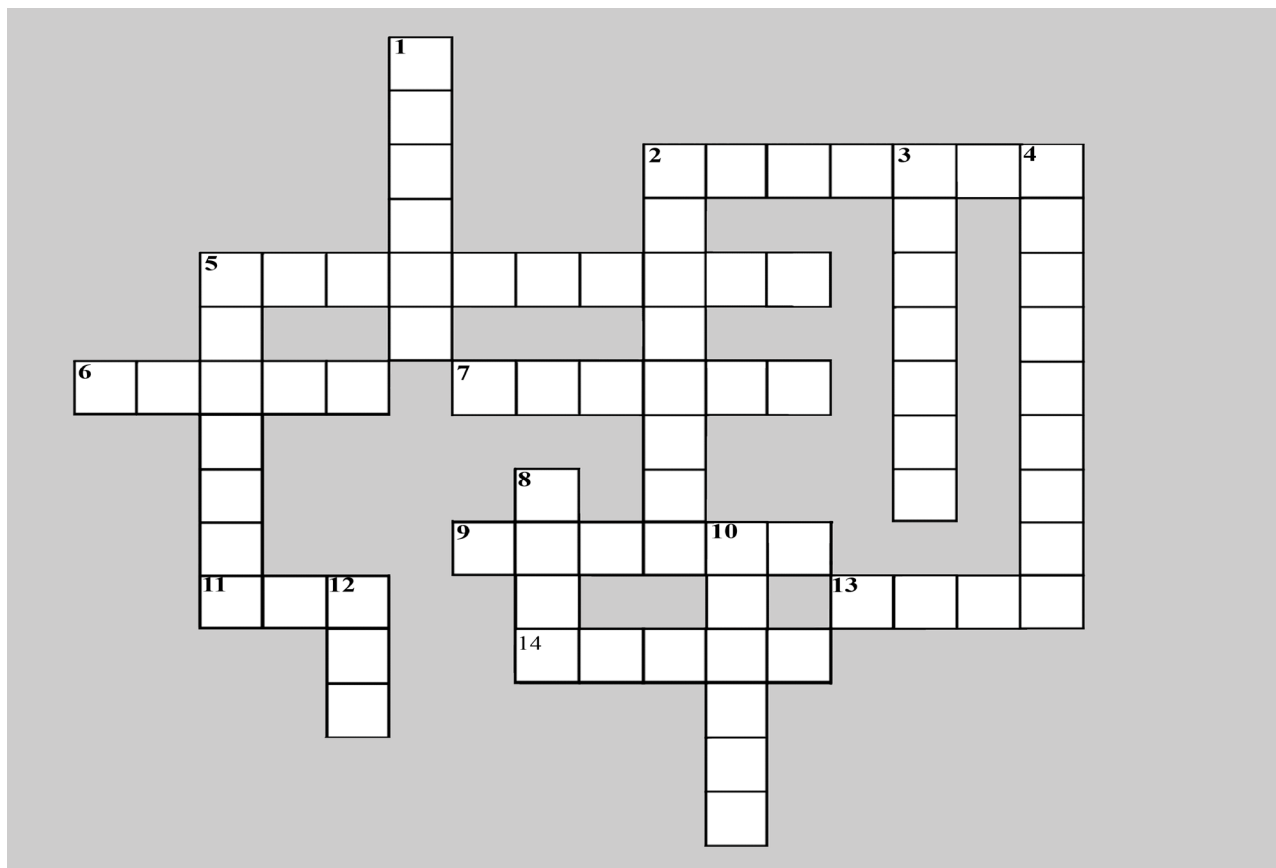

Рост →:

2. Ҳангоме ки мо Китоби Муқаддасро \_\_\_\_\_, мо бояд чизи хондаамонро ба чо оварем (дарси 1).
5. Кӣ аз омадани Исои Масеҳ хурсанд шуда буд (дарси 4)?
6. Исо гуфт, ки Ё роҳ ва \_\_\_\_\_ ва ҳаёт аст (дарси 24).
7. Тариқи барои ба Худо п\_\_\_\_\_ омадан ба бор овардани мева аст (дарси 25).
9. Исо бисёр вақт суханонеро истифода мебард, ки Худо мегуфт, ки ин номи Ёст: “Ман \_\_\_\_\_” (дарси 25).
11. Исо гуфт: “Ман \_\_\_\_\_ ҳастам” (дарси 21).
13. Исои Масеҳ \_\_\_\_\_ аст (дарси 25).
14. Исо гуфт: “Ман Нури \_\_\_\_\_ ҳастам” (дарси 20).

Поён ↓:

1. Китоби Юҳанно дар \_\_\_\_\_ и Навин аст (дарси 9).
2. Марям ва Марто фикр мекарданд, ки бародари онҳо \_\_\_\_\_ (дарси 23).
3. Писари исрофкор писари \_\_\_\_\_ номида мешавад (дарси 7).
4. Исо бисёр \_\_\_\_\_ нишон меод, ки Худо будани Ёро исбот мекард (дарси 12).
5. Ҷӯпони нек \_\_\_\_\_ и Худро нигоҳу-бин мекунад (дарси 22).
8. Исо \_\_\_\_\_ ҳазор мардро сер кард (дарси 15).
10. Мӯъҷизаи аз об ба шароб табдил додан, \_\_\_\_\_ и яқум буд (дарси 12).
12. Исо гуфт: “Ман \_\_\_\_\_ ҳастам” (дарси 24).